

VIKTIGT! Läs igenom och spara anvisningen. Läs igenom bruksanvisningen noggrant innan du använder produkten. Skydda dig själv och andra genom att följa säkerhetsinformation, varningar och försiktighetsåtgärder. Om du inte följer anvisningarna kan personskador och/eller skador på produkten eller egendom uppstå. Spara bruksanvisningen för framtida referens.

BENSINDRIVEN JORDFRÄS

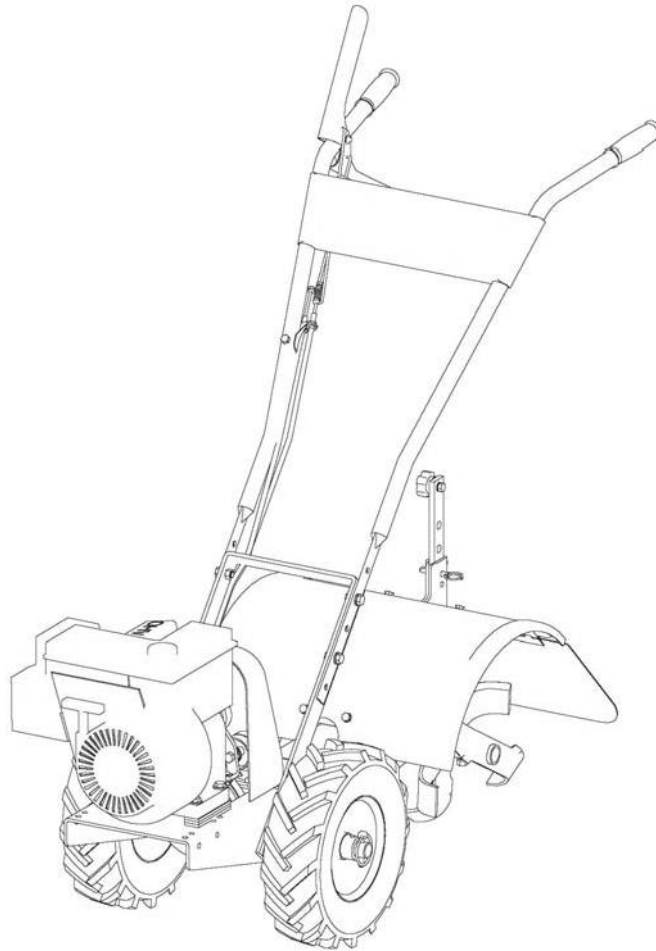

Vi förbättrar ständigt våra produkter, därför kan din produkt skilja sig något från den produkt som beskrivs i bruksanvisningen.

BRUKSANVISNING



SÄKERHET

ÄGARENS ANSVAR

Det är ägarens ansvar att montera jordfräsen korrekt och att använda den på ett säkert och effektivt sätt.

- Läs igenom och följ alla säkerhetsanvisningar.
- Följ noggrant alla monteringsanvisningar.
- Underhåll jordfräsen enligt direktiven och underhållsschemat i bruksanvisningen.
- Se till att alla som använder jordfräsen är bekanta med samtliga reglage och säkerhetsåtgärder.

VIKTIG INFORMATION

I bruksanvisningen finns på en del ställen information märkt "Viktigt" för att uppmärksamma dig på risker för säkerheten och maskinskador. Det kan också handla om hjälpsam användar- och underhållsinformation. Läs noggrant allt under "Viktigt" för att undvika kroppsskador och maskinskador.

OBS! Genomgående i bruksanvisningen finns allmän information som hjälp vid användning och underhåll av maskinen.

VIKTIGA SÄKERHETSÅTGÄRDER

Läs detta avsnitt noggrant.

Använd jordfräsen enligt de säkerhetsanvisningar och rekommendationer som tas upp här och genomgående i texten. Alla som använder jordfräsen måste läsa anvisningarna och bekanta sig med maskinens reglage. Din jordfräs är utrustad med en säkerhetsanordning som gör att du kan stoppa hjulen och knivarna omgående i nödsituationer.

Lär dig hur körhandtagen fungerar och hur du manövrerar jordfräsen.



Denna symbol pekar ut viktiga säkerhetsanvisningar som, om de inte följs, kan utgöra en fara för din personliga säkerhet. Läs och följ alla anvisningar i bruksanvisningen innan du börjar använda maskinen.

FARA

FARA INDIKERAR ATT ALLVARLIGA SKADOR ELLER DÖDSFALL KOMMER ATT UPPSTÅ OM SÄKERHETSANVISNINGARNA VID DETTA SIGNALORD INTE FÖLJS.

VARNING

VARNING INDIKERAR ATT ALLVARLIGA SKADOR ELLER DÖDFALL KAN UPPSTÅ OM SÄKERHETSANVISNINGARNA VID DETTA SIGNALORD INTE FÖLJS.

FÖRSIKTIGHET

FÖRSIKTIGHET INDIKERAR ATT DU ELLER UTRUSTNINGEN KAN SKADAS OM SÄKERHETSANVISNINGARNA VID DETTA SIGNALORD INTE FÖLJS.

VIKTIGT

VIKTIGT INDIKERAR HJÄLPSAM INFORMATION FÖR KORREKT MONTERING ELLER UNDERHÅLL AV UTRUSTNINGEN.

VARNING

DU MÅSTE LÄSA, FÖRSTÅ OCH FÖLJA ALLA SÄKERHETS- OCH ANVÄNDARANVISNINGAR I BRUKSANVISNINGEN INNAN DU PÅBÖRJAR INSTALLATIONEN ELLER ANVÄNDNINGEN AV JORDFRÄSEN.

OM DU INTE FÖLJER ALLA SÄKERHETS- OCH ANVÄNDARANVISNINGAR KAN DET LEDA TILL ATT DU TAPPAR KONTROLLEN ÖVER MASKINEN, ALLVARLIGA KROPPSSKADOR FÖR DIG OCH/ELLER KRINGSTÄENDE PERSONER SAMT RISK FÖR SKADOR PÅ UTRUSTNINGEN OCH EGENDOM. TRIANGELN I TEXTEN SIGNALERAR VIKTIGA FÖRSIKTIGHETSÅTGÄRDER ELLER VARNINGAR SOM MÅSTE FÖLJAS.

- Låt aldrig barn få använda jordfräsen. Håll småbarn borta från arbetsområdet. Tillåt aldrig vuxna att använda jordfräsen utan ordentliga instruktioner.

FÖRBEREDELSE

- Bär lämplig klädsel under arbetet. Använd alltid rejäla skor. Använd aldrig sandaler, sneakers eller skor med öppen tå och arbeta aldrig barfota. Bär inga löst sittande kläder som kan riskera att fastna i rörliga delar.
- Kontrollera noga området som ska jordvändas och avlägsna främmande föremål. Använd inte jordfräsen på mark med underliggande vatten- eller gasledning, elkablar eller rör. Använd inte jordfräsen i jord med stora stenar eller annat som kan skada maskinen.
- Frikoppla alla kopplingsspakar och se till att båda körhandtagen befinner sig i neutralt läge innan du startar maskinen.
- Hantera bränsle med försiktighet; det är extremt brandfarligt.
 - a. Använd en godkänd bränslebehållare.
 - b. Fyll aldrig på bränsle när motorn är varm eller igång.
 - c. Fyll på bränsletanken utomhus och var extremt försiktig. Fyll aldrig på bränsletanken inomhus.
 - d. Sätt tillbaka bränslelocket ordentligt och torka bort eventuellt bränslespill före start.
- Utför aldrig några justeringar medan motorn är igång.

ANVÄNDNING

- Använd aldrig jordfräsen utan skydd, kåpor och huvar på plats.
- Starta aldrig motorn eller använd jordfräsen med hjulen i frihjulsläge. Kontrollera att hjullåssprintarna sitter ordentligt genom hjulnav och hjulaxel. Hjulen fungerar som broms för att hålla jordfräsens hastighet under kontroll. Frikoppla endast hjullåssprintarna för frihjulsläge när motorn har stoppats.
- Håll händer, fötter och kläder på avstånd från rörliga delar. Håll alltid avstånd till knivarna.
- Knivarna och hjulen roterar när jordfräsen befinner sig i läget **forward** (framåtdrift) eller **reverse** (bakåtdrift). I läget **forward** roterar knivarna och hjulen när körhandtaget för framåtdrift (**FORWARD**) pressas ned mot styret. I läget **reverse** (bakåtdrift) roterar hjulen och knivarna när körhandtaget för bakåtdrift (**REVERSE**) dras upp mot användaren. Släpp körhandtaget för bakåtdrift till läget **neutral** (neutralt läge), så stoppar hjulen och knivarna. Använd inte båda körhandtagen samtidigt.
- Var extremt försiktig när du kör bakåt i läget **reverse**. Akta så att du inte halkar eller faller omkull, håll händer och fötter på avstånd från knivarna.
- Var väldigt försiktig när du kör på eller korsar grusförsedda uppfarter, gångar eller gator. Var uppmärksam på dolda faror och trafik.

VIKTIGT
HÖGER OCH VÄNSTER SIDA AV
JORDFRÄSEN ANGES SETT FRÅN
FÖRARPLATSEN MED ANSIKTET VÄNT
FRAMÅT I KÖRRIKTNINGEN.



MOTORN LEVERERAS FRÅN FABRIKEN
UTAN OLJA. DU MÅSTE FYLLO PÅ
MOTOROLJA INNAN DU STARTAR MOTORI..

- Om du råkar köra emot något främmande föremål – stoppa motorn, lossa tändstiftskabeln, undersök jordfräsen noggrant efter eventuella skador och reparera i så fall skadorna innan du startar maskinen igen och fortsätter jordvändningen.
- Om knivarna blir igensatta av vegetation, lyfter du något i styret för att höja upp knivarna och kör sen jordfräsen bakåt i läget **reverse**. Om knivarna inte blir fria från vegetationen efter detta, måste du **STOPPA MOTORN OCH LOSSA TÄNDSTIFSKABELN** innan du rensar bort vegetationen för hand.
- Ljuddämparen blir varm under drift. Rör inte vid den med bara händer – risk för allvarliga brännskador.
- Om onormala vibrationer uppstår, stoppa motorn och kontrollera genast orsaken. Vibrationer är oftast en varning om att något är fel.
- Kör inte motorn inomhus – inandning av avgasångor kan orsaka dödsfall.
- Överbelasta inte maskinen genom att fräsa för djupt eller i alltför snabb takt.
- Kör aldrig maskinen i hög hastighet på halt underlag. Håll uppsikt bakåt och var försiktig under backning.
- Håll kringstående personer på avstånd från maskinen.
- Använd endast tillbehör som är godkända av jordfrästillverkaren.
- Kör aldrig jordfräsen om du inte har god sikt eller belysning.
- Var försiktig om du arbetar i hårt underlag. Knivarna kan fastna i underlaget så att jordfräsen hoppar bakåt. Om detta händer – släpp handtagen och håll inte fast maskinen.
- Vidta alla försiktighetsåtgärder om du lämnar maskinen utan uppsikt. Frikoppla alla reglage, stoppa motorn, vänta tills alla rörliga delar har stannat samt se till att viktiga skydd och skärmar sitter på plats.
- Om du av någon anledning lämnar förarpositionen:
 - stäng av motorn.
 - vänta tills alla rörliga delar har stannat.

UNDERHÅLL OCH FÖRVARING

- Håll maskinen och alla tillbehör i ett säkert och fungerande skick.
- Kontrollera regelbundet att skjuvbultar, motorbultar och likande sitter fast ordentligt för att säkerställa att maskinen befinner sig i ett säkert och fungerande skick.
- För att förhindra oavsiktlig start ska du alltid koppla loss tändstiftskabeln och placera den på ett säkert avstånd från tändstiftet innan du utför något underhållsarbete på jordfräsen.
- Kör aldrig motorn inomhus. Inandning av avgasångor kan orsaka dödsfall.
- Låt alltid ljuddämparen svalna innan du fyller på bränsle.
- Förvara aldrig maskinen med bränsle kvar i tanken inuti en byggnad där ångor kan komma i kontakt med en öppen låga eller gnista. Låt motorn svalna innan du förvarar maskinen i något slutet utrymme.
- Följ alltid den viktiga informationen i bruksanvisningen ifall maskinen ska ställas undan och förvaras under en längre period.

SÄKERHETSDEKALER

Den här jordfräsen har designats och tillverkats för att erbjuda den säkerhet och tillförlitlighet som du kan förvänta dig av en branschledande tillverkare av utomhusmaskiner.

Genom att läsa bruksanvisningen och dess säkerhetsanvisningar får du grundläggande kunskap om hur du säkert och effektivt använder maskinen. Vi har dessutom försett jordfräsen med ett antal säkerhetsdekalerna för att påminna dig om vissa viktiga saker under ditt arbete med maskinen.

Vi visar de viktiga säkerhetsdekalerna här intill, så du ska känna till var på maskinen de sitter och vad de informerar om när du arbetar med jordfräsen. Ta en titt på säkerhetsdekalerna nu. Om du har några frågor om dekalernas information eller om hur du ska göra för att följa instruktionerna, kan du läsa igenom hela texten med säkerhetsanvisningarna på föregående sidor en gång till eller kontakta din lokala återförsäljare.

Om någon säkerhetsdekal blir oläsbar på grund av slitage, blekning eller liknande efter en tids användning, kan du kontakta en auktoriserad återförsäljare och uppge id-numret för den aktuella delen, så får du en ny dekal till din maskin.

Säkerhetsdekalerna är lättförståeliga och fungerar som en konstant visuell påminnelse till dig och andra som eventuellt använder maskinen. Följ nödvändiga säkerhetsanvisningar för en säker och effektiv drift av jordfräsen.

WARNING

AVOID SERIOUS INJURY

- Read operator's manual(s) before operating.
- Know the location and function of all controls.
- Keep all shields and guards in place and working while running.
- Never allow children to operate tiller.
- Dress appropriately—wear sturdy footwear.
- Carefully inspect area to be tilled—remove large rocks and other foreign objects.
- DO NOT till above underground electric, water, gas, or other utility lines and pipes.
- STOP THE ENGINE AND DISCONNECT THE SPARK PLUG WIRE before removing debris or servicing unit.
- When leaving the operating position for any reason:
 - shut off the engine.
 - wait for all moving parts to stop.

WARNING

WHEELS ACT AS BRAKES

- Never start or operate tiller with wheels in the Free Wheel position, Make sure wheel lockouts are engaged through wheel hubs and axle.
- Wheels act as brakes to keep the tiller at a controlled speed, Disengage wheel lockouts ONLY when engine is stopped.

OPERATION

REFER TO OPERATOR'S MANUAL FOR DETAILED OPERATING INSTRUCTIONS

TO START:

1. Release drive control levers to neutral position.
2. Lower the drag stake so that tines do not touch the ground.
3. Check position of wheels and wheel lockouts.
4. Slide choke control to choke position.
5. Move throttle control lever to fast position.
6. Pull starter rope.

! DANGER







AVOID INJURY FROM ROTATING TINES!
Keep hands, feet, and clothing away.

- Tines rotate when tiller is engaged in forward or reverse.
- Tines and wheels rotate when drive control levers are pulled down.
- In reverse, tines and wheels rotate when the reverse handle is pulled back toward the operator.
- Releasing the drive control levers to the neutral position stops the wheels and tines.

! WARNING

DO NOT START ENGINE UNLESS BELT COVER IS ATTACHED. KEEP HANDS, FEET, AND CLOTHING AWAY FROM MOVING BELTS AND PULLEYS. FAILURE TO COMPLY COULD RESULT IN INJURY. SEE OWNER'S MANUAL FOR FULL SAFETY INSTRUCTIONS.

! WARNING

	Read and follow Operating Instructions before running engine.
	Gasoline is flammable. Allow engine to cool at least 2 minutes before refueling.
	Engines emit carbon monoxide, DO NOT run in enclosed area.
	Muffler area temperature may exceed 150°F. Do not touch hot parts.

FORWARD

REVERSE

MONTERINGSANVISNINGAR

Jordfräsen levereras färdigmonterad, förutom ett fåtal delar. Nedanstående anvisningar hjälper dig att montera och justera jordfräsens plogjärn, spänna vajrarna och anpassa styret höjd. Du behöver 2 st. 9/16"-skruvnycklar vid monteringen.

VIKTIGT
HÖGER OCH VÄNSTER SIDA AV JORDFRÄSEN ANGES SETT FRÅN FÖRARPLATSEN MED ANSIKTET VÄNT FRAMÅT I KÖRRIKTNINGEN.



MOTORN LEVERERAS FRÅN FABRIKEN UTAN OLJA. DU MÅSTE FYLLA PÅ MOTOROLJA INNAN DU STARTAR MOTORN.

STEG 1 Montering av plogjärnet

1. Montera plogjärnet upptill i plogjärnskonsolen med handtaget riktat bakåt.
2. För in plogjärnsstiftet genom plogjärnskonsolen och det översta hålet i plogjärnet får inte ta i marken.

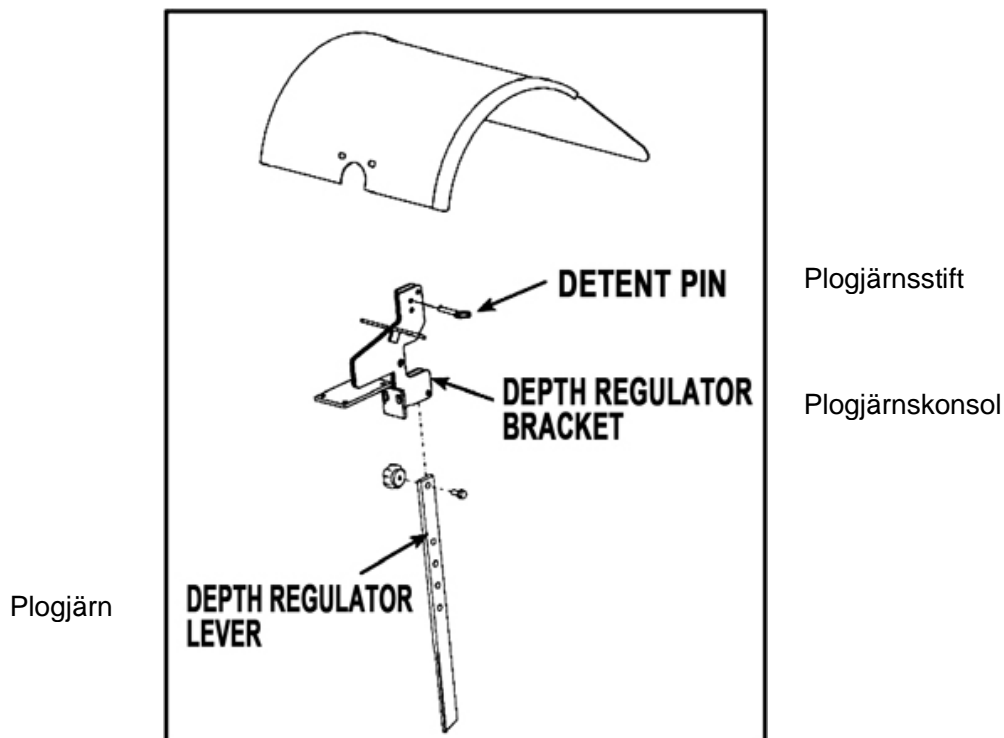

STEG 2 Montering av styrets nedre del

1. Placera styrets nedre del utanpå växellådans båda sidor och passa in de nedre hålen.
2. För in 1 st. 3/8"-16x 1"-bult på vardera sidan i de nedre hålen.
3. Sätt på 3/8"-16-muttrar på respektive bult.
4. För in 1 st. 3/8"-16x 1"-bult på vardera sidan i de övre hålen för önskad höjd på styret.
5. Dra åt alla muttrarna

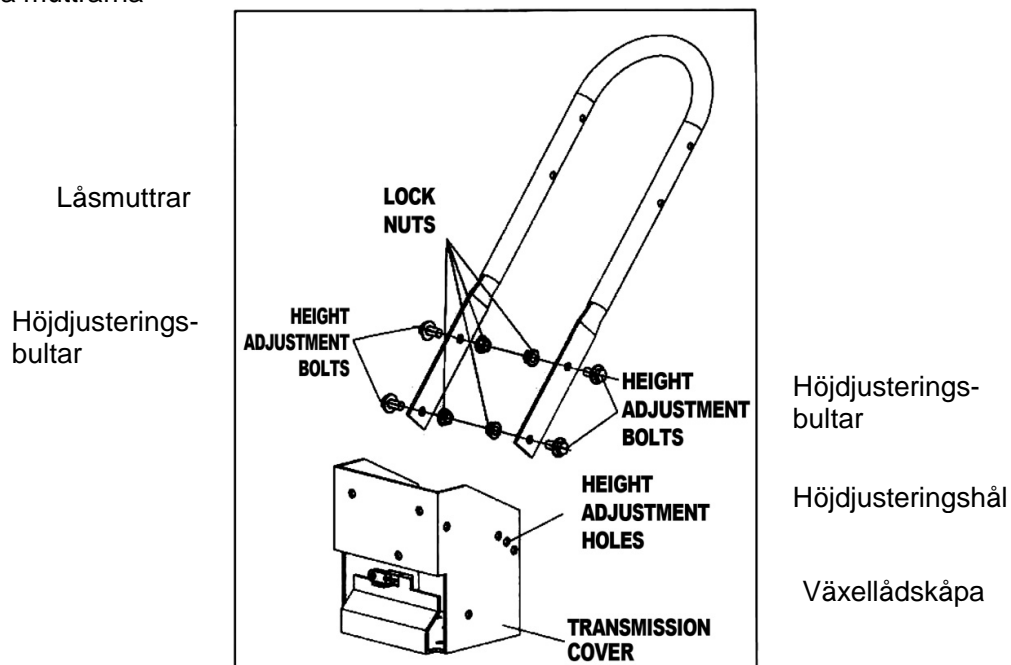

STEG 3: Montering av styrets övre del

1. För in 4 st. fästbultar på vardera sidan i alla hålen.
2. Sätt på muttrar på respektive bult.
3. Dra åt alla muttrarna.

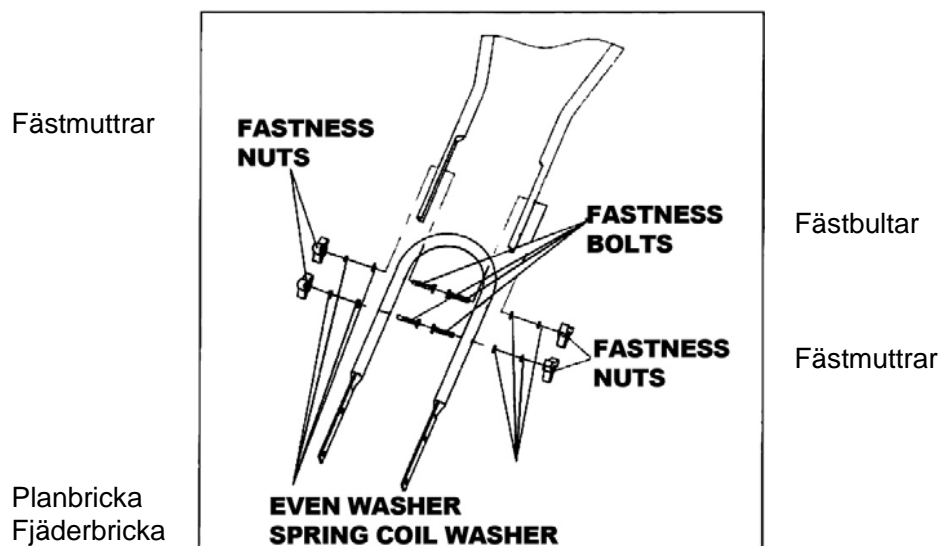

STEG 4: Påfyllning av vevhusolja

VIKTIGT!

Motorn levereras från fabriken utan olja. Du måste fylla på motorolja innan du startar motorn.

1. Fyll på olja enligt motormanualen. Överfyll inte. Använd en ren detergentolja av hög kvalitet. Blanda inte olja med bensin. Oljan ska nå ända upp till toppmarkeringen. Kontrollera oljenivån genom att lossa oljelocket.
2. Kontrollera alltid oljenivån innan du startar motorn. Se motormanualen för information om mängd och typ av olja.

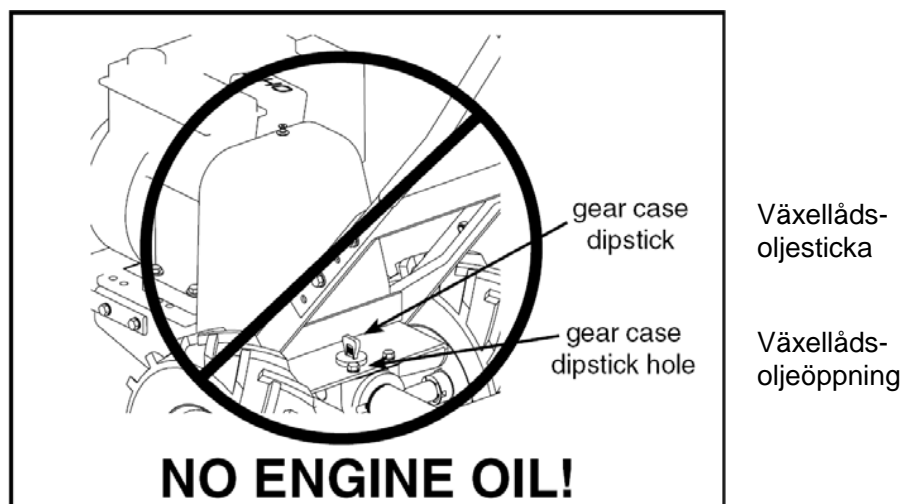

INTE MOTOROLJA HÄR!

ANVÄNDNING

KONTROLL FÖRE START

1. Kontrollera att alla säkerhetskydd sitter på plats samt att alla bultar och muttrar sitter ordentligt.
2. Kontrollera oljenivån i motorns vevhus. Se motormanualen för mer information om oljenivåkontroll och oljetyp.
3. Kontrollera att luftfiltret är rent. Se motormanualen för mer information om hur.
4. Kontrollera bränslenivån. Fyll aldrig på mer bränsle än upp till ca 2,5 cm från ovankanten av tanken för att ge plats åt bränsleexpansion. Se motormanualen för mer information om bränsletyp.
5. Kontrollera att tändstiftskabeln och tändstiftet sitter ordentligt.
6. Kontrollera hjulens och hjulspärrarnas placering.
7. Kontrollera nivån på plogjärnet.
8. Titta under och runt motorn efter tecken på olje- eller bränsleläckage.
9. Kontrollera att bränsleslangarna sitter ordentligt på plats och att de inte läcker bränsle.
10. Titta efter tecken på motorskador.
11. Avlägsna ansamling av skräp vid ljuddämparen och rekylstartsnöret.

UPPSTART

Reglagen för att starta och köra jordfräsen sitter på motorn och är märkta "choke" och "throttle" (choke respektive gas).

En mer detaljerad beskrivning av motorfunktionerna och alla försiktighetsåtgärder och rutiner hittar du i motortillverkarens manual som medföljer alla jordfräsar.

FÖRSIKTIGHET

STARTA INTE JORDFRÄSEN FÖRRÄN DU HAR LÅST MANUALEN SOM FÖLJDE MED MOTORN SAMT AVSNITTEN I DEN HÄR BRUKSANVISNINGEN UNDER RUBRIKERNÄ KÖRHANDTAG, JUSTERINGAR OCH SÄKERHET. FÖLJ DÄREFTER STEGEN NEDAN FÖR ATT STARTA JORDFRÄSEN. FÖLJ ALLTID DEN HÄR "KONTROLL FÖRE START"-LISTAN INNAN DU STARTAR MOTORN.

VARNING

BENSIN ÄR EXTREMT BRANDFÄRLIGT OCH MÅSTE HANTERAS MED FÖRSIKTIGHET. FYLL ALDRIG PÅ BRÄNSLE NÄR MOTORN ÄR VARM ELLER IGÄNG. GÅ ALLTID UTMOMHUS FÖR ATT FYLLA PÅ TANKEN.

HJULEN MÅSTE ALLTID VARA LÅSTA I FRÄSPOSITIONEN NÄR MOTORN ÄR IGÄNG. KÖR INTE JORDFRÄSEN MED HJULSPÄRRARNA OLÅSTA. PLACERA ALLTID HJULEN I FRÄSPOSITION INNAN DU STARTAR MOTORN.

PLACERA ALLTID PLOGJÄRNET I TRANSPORTPOSITION INNAN DU STARTAR MOTORN. KNIVARNA FÄR INTE TA I MARKEN.

VIKTIGT

MOTORN LEVERERAS FRÄN FABRIKEN UTAN OLJA. DU MÅSTE FYLLA PÅ MOTOROLJA INNAN DU STARTAR MOTORN.

FARA

HÄLL ALLTID HÄNDER OCH FÖTTER BORTA FRÄN ROTERANDE MASKINDELAR.

KALLSTART

1. För chokereglaget till fullt läge.
2. För gasreglaget till "start".
3. Dra i startsnöret sakta en gång och låt det dras tillbaka självmant.
4. Dra sen i startsnöret snabbt, och låt det dras tillbaka självmant.
5. När motorn startar flyttar du chokereglaget gradvis till "no choke" (ingen choke) och ökar effekten på gasreglaget.

VARMSTART

När du ska starta motorn igen när den redan är varm från att tidigare ha varit igång, krävs vanligtvis ingen choke.

1. För gasreglaget till "start".
2. Dra i startsnöret snabbt tills motorn startar. Låt snöret dras tillbaka självmant. Om motorn inte startar direkt, upprepar du proceduren tills motorn går igång.
3. Öka effekten på gasreglaget till "high" (hög hastighet) för bästa fräseffekt.

TOMGÅNG

Ställ gasreglaget på "low" (låg hastighet) för att undvika att stressa motorn, om maskinen är igång men du för stunden inte utför något fräsarbete. Genom att sänka motorhastigheten till tomgångskörning förlänger du motorns livslängd. Du sparar också bränsle och sänker maskinens ljudnivå.

DRIFTHASTIGHET

Vid normal jordfräsning ska gasreglaget stå på hög hastighet.

STÄNG AV MASKINEN

Motorn stoppas alltid genom att vrida motorns ON/OFF-strömbrytare till läget OFF. Hjulen och knivarna stoppas alltid genom att släppa körhandtaget så att båda handtagen befinner sig i neutralt läge.



VARNING

TEMPERATUREN PÅ LJUDDÄMPAREN OCH NÄRLIGGANDE OMRÅDEN KAN ÖVERSTIGA 65 °C. UNDVIK DESSA OMRÅDEN.

FLYTTA INTE CHOKEREGLAGET TILL CHOKE FÖR ATT STOPPA MOTORN. MOTORN KAN BAKTÄNDA ELER SKADAS.

HJULEN OCH KNIVARNA STOPPAS ALLTID GENOM ATT SLÄPPA KÖRHANDTAGEN SÅ ATT BÅDA HANDTAGEN BEFINNER SIG I NEUTRALT LÄGE.

FRIGÖR ALLTID KÖRHANDTAGEN TILL NEUTRALT LÄGE INNAN DU JUSTERAR DJUPET PÅ PLOGJÄRNET.



FARA

MOTORNNS NÄRLIGGANDE DELAR BLIR EXTREMT VARMA UNDER NORMAL ANVÄNDNING OCH ORSAKAR ALLVARLIGA BRÄNNSKADOR OM DE VIDRÖRS INNAN MOTORN HAR SVALNAT.

LÅT MOTORN SVALNA HELT INNAN DU RÖR DESSA VARMA YTOR.

JORDFRÄSNING

1. Justera plogjärnet till önskat arbetsdjup.

OBS! Höj plogjärnets nivå ett steg i taget och testa jordfräsen efter varje nivåhöjning. Ett för högt placerat plogjärn kan leda till att du tappar kontrollen över maskinen!

2. Sätt gasreglaget på **hög hastighet**.

3. Försätt jordfräsen i **framåt drift** genom att trycka

det körhandtaget för framåt drift (**FORWARD**) nedåt – detta gör att hjulen och knivarna aktiveras.

OBS! Du kan sakta ner jordfräsens hastighet när du vill genom att utöva ett lätt nedåtgående tryck på styret. Du stoppar jordfräsen genom att släppa körhandtaget så att båda handtagen befinner sig i neutralt läge.

KÖRHANDTAG

FRAMÅTDRIFT

Driver hjulen och knivarna framåt.

Tryck körhandtaget för framåt drift (**FORWARD**) nedåt mot styret för att aktivera hjulen och knivarna så att de driver framåt. Släpp körhandtaget för att stoppa hjulen och knivarna, så stoppar även jordfräsen helt.

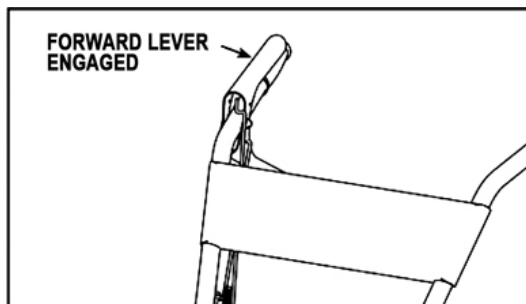

BAKÅTDRIFT

Driver hjulen och knivarna bakåt.

Tryck körhandtaget för bakåt drift (**REVERSE**) uppåt mot styret för att köra jordfräsen bakåt. Släpp körhandtaget för att stoppa hjulen och knivarna.

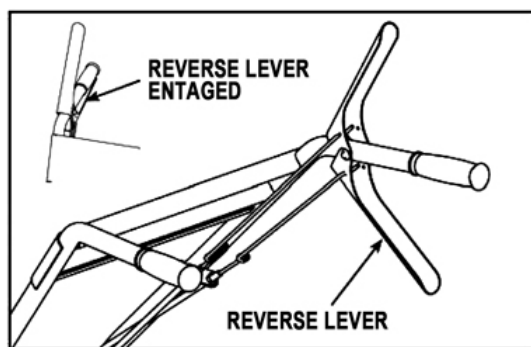

Körhandtaget för bakåt drift aktiverat

Körhandtaget för bakåt drift (reverse)

VIKTIGT

ÖVA DIG I ATT HANTERA REGLAGEN OCH JORDFRÄSEN UTAN KNIVARNA I JORDEN INNAN DU PÅBÖRJAR JORDFRÄSNINGSARBETET. DET ÄR VIKTIGT ATT DU VET HUR DU ANVÄNDER JORDFRÄSEN KORREKT. BEHÅLL KONTROLLEN HELA TIDEN, STOPPA KNIV- OCH HJULDRIFTEN SAMT STOPPA MOTORN VID BEHOV. OM DU INTE VET HUR DETTA GÖRS, SKA DU LÄSA AVSNITTEN OM KÖRHANDTAG, JUSTERINGAR OCH SÄKERHET INNAN DU FORTSÄTTER.

⚠ FÖRSIKTIGHET

ANVÄND INTE BÅDA KÖRHANDTAGEN "FORWARD" OCH "REVERSE" SAMTIDIGT.

INFORMATIONEN HÄR INTILL ÄR ENDAST EN PRESENTATION AV REGLAGEN, DU SKA INTE STARTA MOTORN NÄR DU LÄSER DETTA. ANVÄNDAR- OCH UPPSTARTS-INSTRUKTIONER FINNS PÅ SIDAN 9. LÄS DETTA AVSNITT SAMT ALLA ANVÄNDAR- OCH SÄKERHETS-ANVISNINGAR INNAN DU STARTAR JORDFRÄSEN.

*SOM EN SÄKERHETSÅTGÄRD LÄSER KÖRHANDTAGEN INTE SIG VARKEN I FRAMÅT- ELLER BAKÅTLÄGET.

*SOM EN SÄKERHETSÅTGÄRD LÄSER KÖRHANDTAGET INTE SIG I BAKÅTLÄGET.

*HJULEN OCH KNIVARNA STOPPAS ALLTID GENOM ATT SLÄPPA KÖRHANDTAGEN ELLER BAKÅT-HANDTAGET.

*ANVÄND INTE BÅDA KÖRHANDTAGEN (BAKÅT OCH FRAMÅT) SAMTIDIGT.

JUSTERINGAR

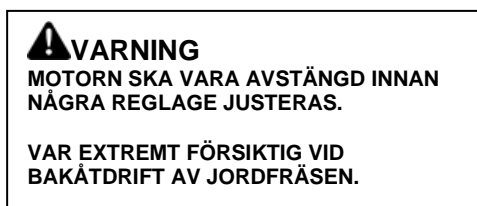

HJULLÅSSPRINTAR

Placerar hjulen i fräsposition.

1. Ta bort låssprinten. Passa in hålet i axeln med hålet i hjulnavet.
2. För in låssprinten genom hålen, vik ner låssprintens ring för att låsa fast sprinten i axeln.
3. Lås samman hjulet och axeln ordentligt innan du påbörjar jordfräsarbetet.
4. Gör likadant på det andra hjulet.

**OBS! Låssprintarna ska alltid sitta i eller vara borttagna lika på båda sidorna.
Använd inte jordfräsen med bara det ena av de båda hjulen låst.**

Placerar hjulen i frihjulsläge.

1. Ta bort låssprinten. För hjulet inåt mot maskinen.
2. Sätt i låssprinten enbart i axeln.
3. Nu ska hjulet snurra fritt på axeln.

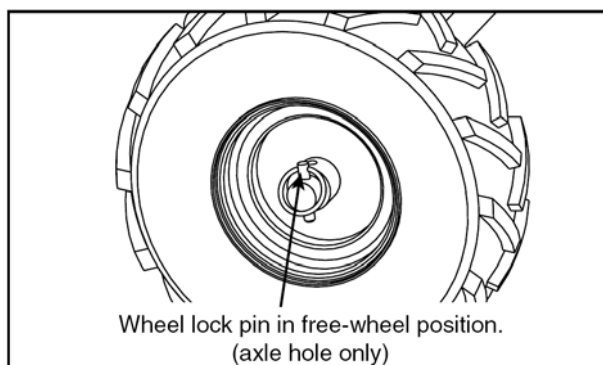

Låssprinten i frihjulsläge
(endast i axelhålet)

HÖJDJUSTERING AV STYRET

Justerar styrets höjd.

Vilken höjd som är lagom beror på användarens längd och arbetsdjupet. För att justera styrets höjd:

1. Lossa muttrarna och ta bort de övre och nedre bultarna på vardera sidan.
2. Passa in styret vid hålen du valt på det undre handtaget.
3. Sätt tillbaka bultarna och muttrarna. Dra åt dem ordentligt.

Låsmuttrar

Höjjusterings-
bultar

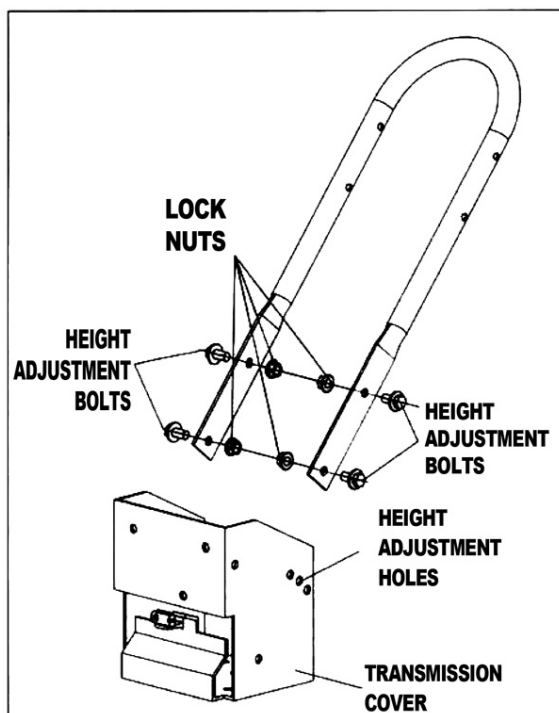

Höjjusterings-
bultar

Höjjusteringshål

Växellådsåpa

PLOGJÄRN

Arbetsdjupet styrs av nivån på plogjärnet.

För att justera arbetsdjupet:

1. Ta bort spärrstiftet.
2. Höj plogjärnets nivå för att ställa in knivarna på önskat arbetsdjup.
3. Passa in hålet i plogjärnet med hålet i plogjärnskonsolen och sätt tillbaka spärrstiftet igen.

! VARNING

JUSTERA INTE ARBETSDJUPET OM INTE KÖRHANDTAGEN ÄR FRIGJORDA TILL NEUTRALT LÄGE.

PLACERA ALLTID PLOGJÄRNET I TRANSPORTPOSITION INNAN DU STARTAR MOTORN, DVS. SÄTT SPÄRRSTIFTET I DET ÖVERSTA HÅLET PÅ PLOGJÄRNET.

Lägre nivå på plogjärnet = grundare jordfräsning.

Sätt spärrstiftet i det översta hålet på plogjärnet för den grundaste jordfräsningen.

Högre nivå på plogjärnet = djupare jordfräsning.

Sätt spärrstiftet i det nedersta hålet på plogjärnet för den djupaste jordfräsningen.

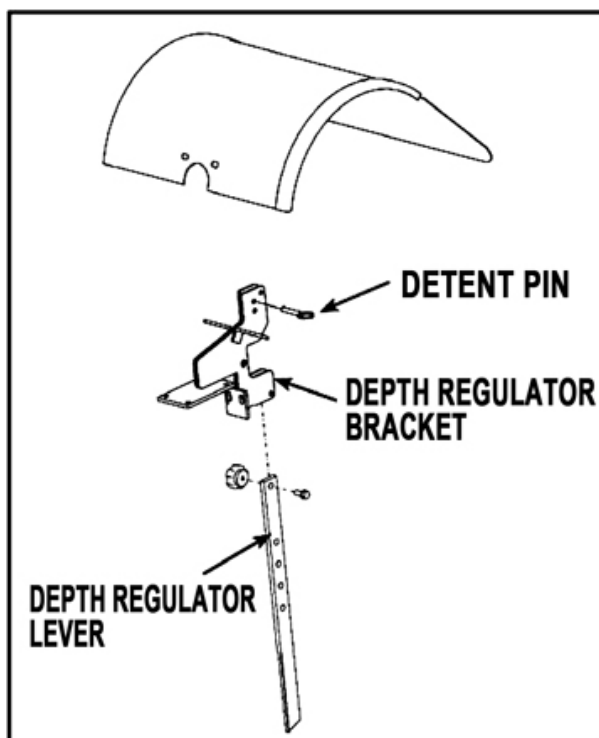

Spärrstift

Plogjärnskonsol

Plogjärn

JUSTERING AV REMSPÄNNINGEN

En korrekt remspänning är viktig för bästa prestanda. Den första gången du använder maskinen kan alla vajrar behöva justeras efter en halvtimmars drift på grund den initiala sträckningen som uppstår. Därefter är det lämpligt att regelbundet kontrollera spänningen efter 2 timmars drifttid.

Öka remspänningen:

1. Lossa den övre syltmuttern. Vrid muttern uppåt vajern i 1/8"-steg.
2. Dra åt den nedre syltmuttern.
3. Kontrollera justeringen.

Proceduren kan upprepas tills vajeraskruvarna är fullständigt justerade. Om det inte går att göra någon mer justering kan remmen behöva bytas.

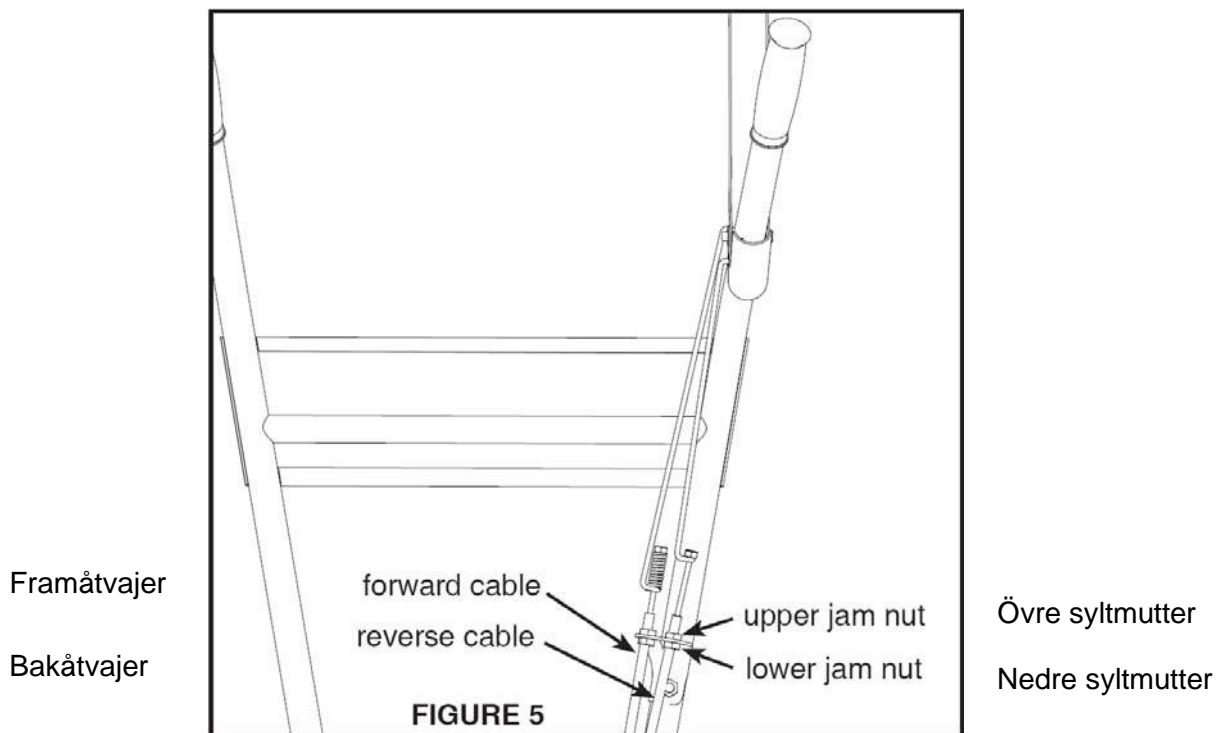

JORDFRÄSNINGSTIPS

Nyckeln till en framgångsrik jordfräsning är att börja med ett grunt arbetsdjup och därefter köra en eller flera gånger till för att uppnå önskat djup – inte att jordfräsa djupt direkt.

- Arbetsdjupet varierar beroende på markförhållandena.
- När du börjar arbeta på obearbetad mark eller i extremt hård jord, ska du sätta i spärrstiftet i det översta hålet på plogjärnet (se anvisningarna i avsnittet om jordfräsning). Detta ger ett grunt arbetsdjup. Med plogjärnet

i denna position arbetar du sen i flera omgångar över samma arbetsområde som ska jordvändas. Du kan sedan återställa för att fräsa med större arbetsdjup för efterföljande omgångar.

⚠ VARNING

VAR EXTREMT FÖRSIKTIG NÄR DU VÄLJER ARBETSDJUP. OM DU VÄLJER ETT FÖR DJUPT ARBETSDJUP FÖR JORDFÖRHÅLLANDENA, DVS. MED PLOGJÄRNET I ETT FÖR HÖGT LÄGE, KAN DU TAPPA KONTROLLEN ÖVER MASKINEN.

STOPPA MOTORN OCH KOPPLA LOSS TÄNDSTIFTSKABELN INNAN DU RENSAR BORT EV. MATERIAL FRÅN KNIVARNA FÖR HAND.

- Om jordfräsen hoppar eller glider okontrollerat, sänker du plogjärnet genom att placera spärrstiftet i ett hål högre upp. Detta ger ett grundare arbetsdjup. Håll ordentligt i handtagen för att kontrollera plötsliga krängningar.
- Om ogräs, långt gräs, slingerväxter eller annat material gör att knivarna blir igensatta eller fastnar, så backar du jordfräsen för att snurra loss det som fastnat.

Släpp omgående körhandtagen om knivarna fastnar eller om du kör på ett främmande föremål. Med körhandtagen i neutralt läge, för du gasreglaget till stoppläget för att stoppa motorn. Koppla loss tändstiftskabeln. När knivarna har stannat avlägsnar du det främmande föremålet och kontrollerar att inga skador har uppstått.

TIPS VID ODLINGSYTOR

Om du planerar att använda jordfräsen på odlingsytor:

- Plantera rader med 50–55 cm mellanrum c/c för att kunna vända jorden enkelt emellan dem.
- Placera plogjärnet i ett av de övre hålen med hjälp av spärrstiftet. Det ger en grund jordvändning som vänder upp ogräs samtidigt som jorden luckras upp och luftas.

UNDERHÅLL OCH FÖRVARING

UNDERHÅLL

Genom att hålla jordfräsen i bästa körskick förlänger du dess livslängd och får ut det mest optimala av maskinen när du än vill använda den.

Som en hjälp för ett korrekt underhåll av jordfräsen finns på följande sidor ett underhållsschema, rutinkontrollinformation och enkla underhållsanvisningar som endast kräver vanliga handverktyg. När det gäller andra, mer avancerade serviceåtgärder som kräver specialverktyg, rekommenderar vi att du överlåter detta åt en professionell, som t.ex. en utbildad mekaniker.

- Det är ditt ansvar att underhålla din maskin ordentligt. Undermåligt underhåll skapar ofta problem. Följ god verkstadspraxis.

Håll serviceområdet rent och torrt.

Kontrollera att eluttag och elektriska verktyg är ordentligt jordade. Se till att ha tillräcklig belysning vid arbetet.

- Kontrollera att motorn är avstängd innan du påbörjar underhålls- eller reparationsarbeten. Detta kommer att eliminera flera potentiella faror:

Kolmonoxidförgiftning genom motoravgaser.

Se alltid till att ha tillräcklig ventilation när motorn är igång. Ha aldrig motorn igång inomhus eller i ett slutet utrymme.

Brännskador orsakade av heta delar.

Låt motorn och avgassystemet svalna innan du rör vid dem.

Skador orsakade av rörliga delar.

Kör inte motorn om du inte har fått instruktioner om att göra det.

- Läs anvisningarna innan du startar och se till att ha de verktyg och den kunskap som krävs.
- Var försiktig när du arbetar i närheten av bränsle för att minska risken för brand eller explosion. Använd endast icke-brandfarliga lösningsmedel vid rengöring av delar. Håll cigaretter, gnistor och öppna lågor borta från alla bränslerelaterade delar.
- Använd alltid personlig skyddsutrustning, som t.ex. skyddsglasögon, skyddshandskar och hörselskydd vid service- och underhållsarbeten.
- Kontrollera regelbundet jordfräsens knivar. De ska inte ha hack eller sprickor, och de ska sitta ordentligt på plats.
- Kontrollera regelbundet alla bultar, muttrar och skruvar samt kontrollera att alla sprintar/spärrar sitter rätt för en garanterat driftsäker maskin.
- Efter avslutade underhålls- eller servicearbeten ska du sätta tillbaka säkerhetsskydden och skyddsanordningarna igen, innan du använder jordfräsen på nytt.
- Om reservdelar krävs i samband med det regelbundna underhållet och servicen, ska du endast använda nya originalreservdelar eller likvärdigt för att återställa maskinen till dess originalutförande.
- Tillverkaren och/eller återförsäljaren är inte ansvarig för kroppsskador eller saksador som orsakas av att ej godkända delar och/eller tillbehör har använts.
- En förbandslåda ska finnas tillgänglig när underhållsarbeten utförs på jordfräsen.

UNDERHÅLLSSCHEMA

Den här jordfräsen har designats och tillverkats av en branschledande tillverkare av utomhusmaskiner för att ge många års tillförlitlig drift.

Genom att hålla jordfräsen i bästa körskick förlänger du dess livslängd och får ut det mest optimala av maskinen.

Läs igenom detta schema (se nästa sida) för standardunderhåll och observera de rekommenderade underhållsintervallen för att förlänga produktivslängden.

Underhållsåtgärd		Varje användning	Efter den 1:a månaden eller efter de första 20 driftstimmarna	Var 3:e mån eller 50:e driftstimme	Var 6:e månad eller 100:e driftstimme	Varje år eller var 300:e driftstimme
Justering av remspänningen	Kolla	✓				
	Byt	✓				
Motorolja	Kolla nivån	✓				
	Byt		✓		✓	
Lufffilter	Kolla	✓				
	Rengör			✓(1)	✓(1)	
	Ersätt					✓
Växellådans smörjmedel	Kolla	✓				
	Ersätt			✓		
Däcktryck	Kolla	✓				
Knivaxel	Rengör	✓				
Hjulaxel	Smörj			✓		

1) Service mer frekvent vid användning i dammig miljö.

SERVICE AV JORDFRÄSEN

Följande information fungerar som hjälp vid nödvändiga kontroller och åtgärder för att följa det rekommenderade standardunderhållet för din jordfräs.

Om du hellre föredrar det, kan din lokala auktoriserade återförsäljare utföra kontrollerna och åtgärderna åt dig.

BYTA REM FÖR FRAMÅTDRIFT/BAKÅTDRIFT

1. Stäng av motorn. Motorn måste svalna.
2. Lossa tändstiftskabeln och placera den på ett säkert avstånd från tändstiftet.
3. Ta bort remkåpan.

- Lossa framåtdrivremmen från remskivan för framåtdrift:
 - dra försiktigt i motorns startsnöre för att snurra på remskivan.
 - samtidigt som remskivan snurrar, tvingar du framåtdrivremmen ut ur kilspåret.

⚠ VARNING
För att förhindra oavsiktlig start:



Innan du kontrollerar och justerar motorn eller utrustningen ska motorn vara avstängd och ha svalnat samt tändstiftskabeln vara lossad och placerad på ett säkert avstånd från tändstiftet.

⚠ FÖRSIKTIGHET
ANVÄND INTE JORDFRÄSEN INNAN DU HAR LÄST MOTORMANUALEN SOM MEDFÖLJER I PAKETET MED KOMPONENTER.

- frigör bältet genom att låta det glida av från remskivan.

- dra framåt drivremmen neråt och ur vägen.

• lossa bakåt drivremmen från remskivan för bakåtdrift:

- dra försiktigt i motorns rekylstartsnöre för att snurra på remskivan.

- samtidigt som remskivan snurrar, tvingar du bakåt drivremmen ut ur kilspåret.

- frigör bältet från motorremskivorna och guiderna för bakåt drivremmen.

- dra remmen neråt och ur vägen från växelhjulet.

• montera en ny bakåt drivrem:

- trä i remmen underifrån.

- placera remmen runt växelhjulet i spåret.

- placera remmen under guiderna för bakåt drivremmen.

- dra försiktigt i motorns rekylstartsnöre samtidigt som du tvingar remmen över kanten på motorns remskiva och in i kilspåret.

• montera en ny framåt drivrem:

- placera framåt drivremmen i växelhjulets spår.

- dra försiktigt i motorns rekylstartsnöre för att snurra på remskivan samtidigt som du tvingar remmen in i kilspåret.

4. Sätt tillbaka remkåpan.

5. Anslut tändstiftskabeln igen.

MOTORUNDERHÅLL

Se motormanualen som medföljer i förpackningen med komponenter för information om motorunderhållet. Din motormanual innehåller detaljerad information och ett underhållsschema för nedanstående åtgärder:

1. Kontrollera oljenivån före varje användning och var 8:e driftimme.

2. Byt olja efter de första 5–8 driftimmarna. Byt oljan när motorn är varm. Fyll på ny olja av rekommenderad typ.

4. Kontrollera tändstiftet en gång om året eller var 100:e driftimme.

5. Utför service av luftfiltret.

6. Håll motorn och komponenterna rena.

7. Kontrollera motorn och utrustningen ofta avseende lösa muttrar och bultar, spänn vid behov.

! VARNING

TEMPERATUREN PÅ LUDDÄMPAREN OCH NÄRLIGGANDE OMRÅDEN KAN ÖVERSTIGA 65 °C. UNDVIK DESSA OMRÅDEN.

VIKTIGT

MOTORN KAN ÖVERHETTAS OCH SKADAS OM SMUTS BLOCKERAR KYLSYSTEMET ELLER FLÄTKÅPAN.

KÖR ALDRIG MOTORN UTAN ETT KOMPLETT INSTALLERAT LUFTFILTER.

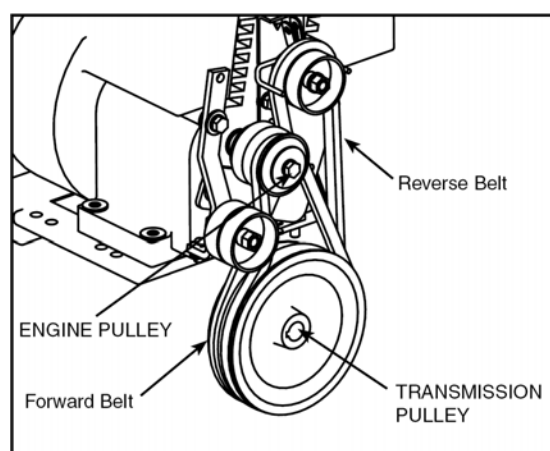

Motorremskiva
Framåt drivrem

Bakåt drivrem
Växelhjulet

KONTROLL OCH PÅFYLLNING AV MOTORNS VEVHUS

1. Fyll på olja enligt motormanualen.

Överfyll inte. Använd en ren detergentolja av hög kvalitet. **Blanda inte olja med bensin.** Oljenivån ska ligga på max. Kontrollera oljenivån genom att lossa oljelocket. Oljenivån ska nå upp till nederkanten av bränsletankens öppning.

VIKTIGT
MOTORN LEVERERAS FRÅN FABRIKEN UTAN OLJA.
DU MÅSTE FYLLA PÅ MOTOROLJA INNAN DU STARTAR MOTORN.

2. Kontrollera alltid oljenivån innan du startar motorn. Se motormanualen för information om mängd och typ av olja.

KONTROLL AV VÄXELLÅDANS SMÖRJMEDEL

Kontrollera smörjmedelsnivån varje år. För att kontrollera smörjmedelsnivån:

1. Placera jordfräsen på ett plant underlag.
2. Ta bort oljestickan som sitter mellan styrets fästen nere på motordelen. Om smörjmedelsnivån inte når upp till oljestickan behöver du fylla på smörjmedel.
3. Sätt tillbaka oljestickan på plats igen.
4. Observera att växellådan på framhjulen och de bakre knivarna har en gemensam behållare. När du fyller på växellåds-smörjmedel vid framhjulen måste du vänta en stund tills smörjmedlet har runnit bakåt och fördelat sig jämnt både fram och bak.

VIKTIGT
JORDFRÄSENS VÄXELLÅDA LEVERERAS FRÅN FABRIKEN MED RÄTT MÄNGD FLYTANDE SMÖRJMEDEL.

FÖR BYTE AV SMÖRJMEDEL, NOTERA ATT VÄXELLÅDAN INNEHÅLLER 5,3–6,5 DL. ÖVERFYLL INTE.

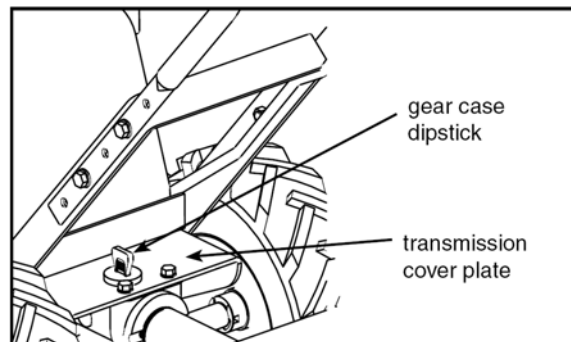

Växellådsoljesticka
Växellådsåp

Oljestickan visar rätt för båda växellådorna när den står på ett plant underlag.

KONTROLL AV DÄCKTRYCKET

Rekommenderat däcktryck är 20 psi. Om däcktrycket skiljer sig åt mellan däcken, drar jordfräsen åt ena hållet.

SMÖRJNING

Det är viktigt med korrekt smörjning av mekaniska delar för att jordfräsen ska fungera ordentligt. Smörj synliga rörliga delar i 10 timmarsintervall med en 30-viktsolja.

RENGÖRING AV KNIVAXELN

1. Stäng av motorn. Motorn måste svalna.
2. Lossa tändstiftskabeln och placera den på ett säkert avstånd från tändstiftet.
3. Luta jordfräsen framåt. Lås jordfräsen på plats så att den vilar på motordelen och knivarna exponeras.
4. Avlägsna alla växtrester, snören, trådar och annat material som kan ha ansamlats på axeln mellan den inre uppsättningen knivar och växelhushets tätning.
5. Placera jordfräsen i ett plant läge igen.
6. Anslut tändstiftskabeln.

FÖRVARING

FÖRBEREDELSE INFÖR FÖRVARING

Följ nedanstående steg för att förbereda din jordfräs inför förvaring. Läs motormanualen för mer detaljer om hur du förbereder motorn för förvaring.

1. Skydda hjulen och axlarna mot rost:

- Avlägsna låssprinten och för av hjulet från navet.
- Täck axlarna med ett tunt lager fett.
- För tillbaka hjulet på navet igen och sätt i låssprinten.

2. Tappa ur bränslesystemet helt enligt

motortillverkarens anvisningar, eller tillsätt en bränslestabilisator för att förhindra uppkomsten av avsättningar av gummi i bränslet under längre förvaringsperioder.

3. Tappa ur oljan ur motorn medan motorn fortfarande är varm. Fyll på ny olja av rekommenderad typ.

4. rengör alla ytor, motorn och kylfläkten.

5. Ta bort tändstiftet, häll i 1 oz. (ca 28,4 ml) olja av typen SAE 30 i tändstiftshålet.

6. Plugga helst för hålet och dra sakta i startsnöret för att oljan ska fördelas jämnt vid cylinderhuvudena, utan oljespill.

7. Sätt tillbaka tändstiftet.

8. Transportera jordfräsen till en lämplig förvaringsplats. Om du väljer att använda en bränslestabilisator och bränslesystemet inte har tappats ur, ska du följa bruksanvisningens säkerhetsanvisningar angående försiktighetsåtgärder vid förvaring för att förhindra brandrisken på grund av tändningen eller bränsleångorna. Var uppmärksam på att bränsleångor kan färdas till antändningskällor och antändas, och därmed orsaka risk för explosion eller brand.

9. Om det finns minsta risk för att någon obehörig använder eller mixtrar med jordfräsen ska du ta bort tändstiftet och förvara det på en säker plats innan du ställer undan maskinen för förvaring. Var noga med att täcka för tändstiftshålet för att förhindra att främmande material tränger in i det.



VARNING

FÖRVARA INTE JORDFRÄSEN PÅ EN PLATS UTAN VENTILATION DÄR BRÄNSLEÅNGOR KAN KOMMA I KONTAKT MED LÅGOR, GNISTOR, PILOTLÅGOR ELLER NÅGOT ANTÄNT FÖREMÅL.

TAPPA UR BRÄNSLE UTOMHUS PÅ AVSTÅND FRÅN ANTÄNDNINGSKÄLLOR. ANVÄND ENBART GODKÄNDA BRÄNSLEBEHÅLLARE.

FELSÖKNING OCH ÅTGÄRDER

FELSÖKNINGSGUIDE

Med normal skötsel och regelbundet underhåll förlänger du livslängden på din jordfräs. Men långvarig eller konstant användning kan så småningom ändå kräva att service utförs för att jordfräsen ska fortsätta att fungera ordentligt. Felsökningsguiden nedan tar upp vanliga problem och hur du åtgärdar dem.

PROBLEM	ÅTGÄRD
Motorn startar inte	<ul style="list-style-type: none">• Fyll på bränsle.• Anslut tändstiftskabeln till tändstiftet• Gashandtaget måste vara i choke-läge vid kallstart
Motorn hackar, tuggar under drift	<ul style="list-style-type: none">• Rengör eller byt luftfilter
Motorn är svårstartad	<ul style="list-style-type: none">• Tappa ur gammal olja och byt till ny. Använd en bränslestabilisator i slutet av säsongen• Kontrollera att tändstiftskabeln är ordentligt ansluten till tändstiftet• Körhandtagen måste vara i neutral position för att motorn ska starta
Motorn saknar eller tappar kraft	<ul style="list-style-type: none">• Höj knivarna för ett grundare arbetsdjup genom att sänka plogjärnet• Plocka av och rengör bränsletanken• Rengör eller byt luftfilter• Felinställd förgasare, ta maskinen till ett motorserviceställe• Byt tändstift och justera avståndet• Tappa ur bränsle och fyll på nytt i tanken och i förgasaren
Motorn stoppar inte när gasreglaget befinner sig i stoppläge	<ul style="list-style-type: none">• Se i motormanualen hur du kollar och justerar gasreglaget
Jordfräsen kör framåt vid start	<ul style="list-style-type: none">• Körhandtagen måste vara i neutral position för att motorn ska starta
Jordfräsen är svår att kontrollera under arbetet (hoppas, kränger)	<ul style="list-style-type: none">• Lås hjulen i fräsposition• Höj knivarna för ett grundare arbetsdjup genom att sänka plogjärnet

PROBLEM	ÅTGÄRD
Knivarna roterar, men inte hjulen	<ul style="list-style-type: none"> • Lås hjulen i fräsposition • Internt växelfel, kontakta din återförsäljare
Knivarna och hjulen roterar, men jordfräsen står stilla	<ul style="list-style-type: none"> • Sänk knivarna för en djupare jordfräsning genom att höja plogjärnet
Remmen tjuiter i neutralt läge och/eller backläge	<ul style="list-style-type: none"> • Justera framdrivremmens guide: <ul style="list-style-type: none"> - stäng av motorn och låt ljuddämparen svalna - lossa tändstiftskabeln och placera den på ett säkert avstånd från tändstiftet - ta bort remkåpan - tryck körhandtagen ner - böj framdrivremmens guide för hand tills det finns ca 1,5 mm eller lite mindre mellan remmens guide och remmen - sätt tillbaka remkåpan och tändstiftskabeln
Remmarna tjuiter vid framåtdrift	<ul style="list-style-type: none"> • Justera flikarna på bakåtdrivremmens guide <ul style="list-style-type: none"> - stäng av motorn och låt ljuddämparen svalna - lossa tändstiftskabeln och placera den på ett säkert avstånd från tändstiftet - frigör körhandtagen så de befinner sig i neutralt läge - ta bort remkåpan - justera flikarna på bakåtdrivremmens guide: samtidigt som körhandtagen frigörs, böjer du metallflikarna på bakåtdrivremmens guide till ett avstånd på ca 0,5 mm eller mindre från bakåtdrivremmen - sätt tillbaka remkåpan och tändstiftskabeln
Området vid växellådan/knivarna blir för varmt under arbete	<ul style="list-style-type: none"> • Avlägsna växtrester genom att följa anvisningarna om rengöring av knivaxeln i avsnittet om standardunderhåll. <p>FÖLJ ALLA SÄKERHETSANVISNINGAR</p> <ul style="list-style-type: none"> • Kontrollera växellådsoljaets nivå och fyll på vid behov

TEKNISKA DATA

Arbetsbredd	480 mm
Arbetsdjup	175–350 mm
Växlar	0, 1, -1
Motortyp	4-takts OHV
Startsystem	Rekyl
Cylindervolym	196 cc
Max. effekt	6,5 hk/3 600 rpm
Motorhastighet	3 600 rpm
Bränslevolym	3,6 l
Oljevolym	0,6 l
Bränsletyp	Blyfri bensin

Konsumentkontakt

Arc E-commerce AB
Box 3124
13603 Haninge
Sverige